

آموزش نحوه کار با سیستم تهویه مطبوع ام جی ۶

- ۱- تهویه جانبی
- ۲- تهویه شیشه جلو
- ۳- تهویه مرکزی
- ۴- تهویه زیر پای صندلی جلو
- ۵- تهویه کنسول مرکزی
- ۶- تهویه شیشه جلو

توجه: دو تهویه اضافی که هوا را به قسمت پای سرشینان صندلی عقب هدایت میکنند در زیر لاستیک زیرپا قرار دارد. (در شکل نشان داده نشده است).

سیستم‌های حرارت دهی و تهویه، هوای تازه یا گرم را از شبکه جذب هوا در جلوی شیشه جلو به داخل اتومبیل هدایت میکنند. شبکه جذب هوا همواره باید عاری از موانعی از قبیل برگ، برف یا یخ باشد.

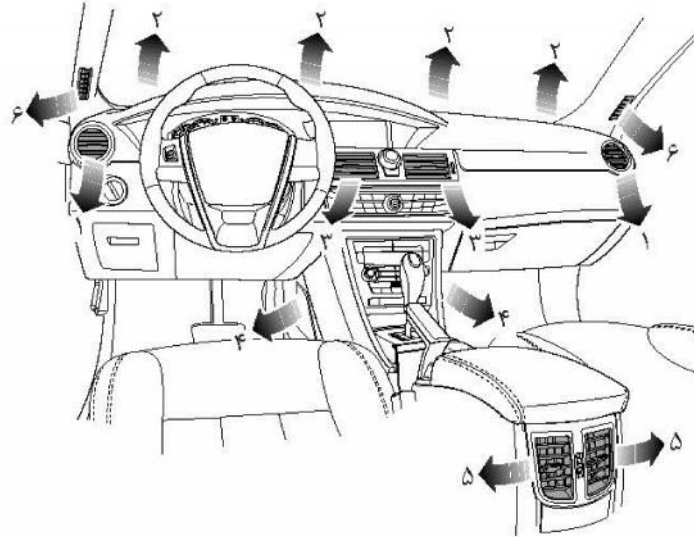

تهویه‌ها

تهویه‌های مرکزی



منافذ هوا در شیشه جلو، برای صورت و پا و سرنشینان صندلی عقب تعبیه شده است. محل این تهویه‌ها در تصویر نشان داده شده است.
بعلاوه تهویه کنسول مرکزی در سطح عقب کنسول مرکزی قرار دارد.

فیلتر ذرات / گرده‌ها

فیلتر ذرات/ گرده‌ها داخل اتومبیل را عاری از گرد و غبار نگه می‌دارد. برای کارکرد مؤثر فیلتر باید هر ۲۰.۰۰۰ کیلومتر تعویض گردد.

برای بستن تهویه اسکرول را به سمت پایین و برای باز کردن آن به سمت بالا بچرخانید. با حرکت کنترل در مرکز دریچه‌ها جریان هوا را هدایت کنید.

توجه: برای افزایش بازده تهویه مرکزی، تهویه‌های جانبی را ببندید.

تهویه کنسول مرکزی

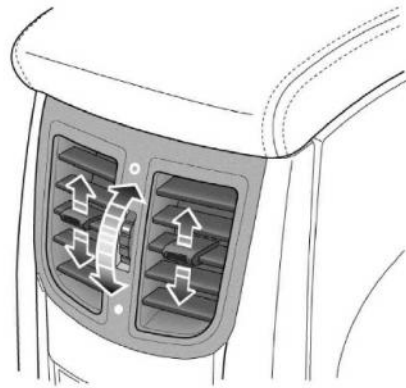

برای بستن تهویه اسکرول را به سمت پایین و برای باز کردن آن به سمت بالا بچرخانید. با حرکت کنترل در مرکز دریچه‌ها به سمت بالا، پایین یا از بغل به بغل، جریان هوا را هدایت کنید.

تهویه‌های جانبی

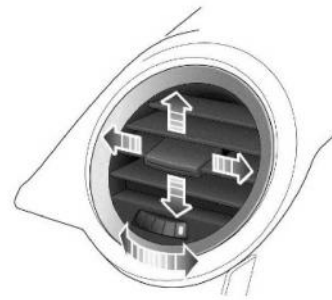

برای بستن تهویه اسکرول را به سمت چپ و برای باز کردن آن به سمت راست بچرخانید. با حرکت کنترل در مرکز دریچه‌ها به سمت بالا، پایین یا از بغل به بغل، جریان هوا را هدایت کنید.

توجه: برای افزایش بازده تهویه‌های جانبی، تهویه‌های مرکزی را ببندید.

نمایش تهویه مطبوع

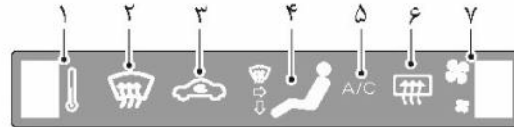

- ۱- انتخاب درجه حرارت
- ۲- روشن بودن مه زدا
- ۳- روشن بودن سیستم چرخش هوا
- ۴- انتخاب تنظیم توزیع هوا
- ۵- روشن بودن تهویه مطبوع
- ۶- روشن بودن گرم کن شیشه عقب
- ۷- انتخاب سرعت فن

کنترل های برقی تهویه مطبوع

صفحه کنسول

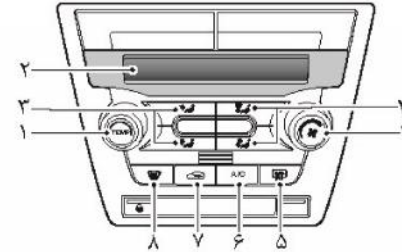

- ۱- کنترل درجه حرارت
- ۲- صفحه نمایش تهویه مطبوع
- ۳- کنترل های تنظیم توزیع هوا
- ۴- کنترل سرعت فن
- ۵- گرم کن شیشه عقب
- ۶- تهویه مطبوع
- ۷- چرخش هوا
- ۸- مه زدایی

کنترل درجه حرارت

برای افزایش حرارت در داخل اتومبیل کنترل TEMP را در جهت عقربه‌های ساعت و برای کاهش درجه حرارت در جهت مخالف عقربه‌های ساعت بچرخانید. مقدار درجه حرارت با تعدادی میله (بین ۱ و ۸) در صفحه نمایش داده می‌شود. هرچه تعداد میله‌ها بیشتر باشد، درجه حرارت بیشتر خواهد بود.

گردش هوا

دکمه مناسب را برای دستیابی به حالت‌های گردش هوای مورد نظر فشار دهید.

برای «صورت». هوا را از کنار، مرکز و کنسول مرکزی به گردش درمی‌آورد.

برای «پا» و «صورت». هوا را به قسمت پا، مرکز، کنار و کنسول مرکزی تهویه‌های صورت هدایت میکند.

برای «شیشه‌جلو» و «پا». هوا را از کنار، مرکز و کنسول مرکزی، تهویه‌های صورت و همچنین به پا هدایت میکند.

برای «پا» هوا را به قسمت پا هدایت میکند.

فن

برای افزایش سرعت فن کنترل آن را در جهت عقربه‌های ساعت و برای کاهش سرعت در جهت مخالف عقربه‌های ساعت بچرخانید.

مقدار سرعت فن با تعدادی میله (بین ۰ و ۸) در صفحه نمایش داده می‌شود. هرچه تعداد میله‌ها بیشتر باشد، سرعت فن بیشتر خواهد شد.

توجه: هنگامی که تهویه مطبوع خاموش است، سرعت فن را روی صفر قرار دهید.

گرم‌کن شیشه عقب

گرم‌کن شیشه عقب صرفاً هنگام کار کردن موتور عمل می‌کند. آن را فشار دهید تا به کار افتد. LED کلید روشن شده و علامتی بر روی صفحه نمایش ظاهر می‌شود. پس از خاموش شدن گرم‌کن شیشه عقب، LED خاموش شده و علامت از بین می‌رود.

دقیقه متوقف می‌شود. این کار خطر مه آلود کردن شیشه‌ها را کاهش می‌دهد.

هنگام حرکت به عقب (reversing) یا استفاده از شیشه‌شورها، سیستم خودبخود به چرخش هوای داخل متصل می‌شود. (چنانچه در خلال این فرایند، سرنشین کلید چرخش هوای داخلی/خارجی را فشار دهد، جریان هوا به تنظیم خارجی باز می‌گردد). چنانچه علامت دنده عقب (reversing) و شیشه شورها روشن بوده و خودبخود به تنظیم قبلی برگردد زمانی که تشخیص دهد راننده حرکت به عقب (reversing) یا استفاده از مایع شیشه شور را تمام کرده است، سیستم هر دقیقه چک خواهد کرد.

چرخش هوای داخل صرفاً به مدت ۴ دقیقه قبل از انتقال به چرخش خارجی فعال خواهد بود.

توجه: نگهداشتن سیستم در حالت چرخش داخلی می‌تواند باعث مه آلود شدن شیشه جلو گردد. در این صورت چرخش را خاموش و کنترل‌ها را در حداکثر میزان مه زدایی قرار دهید.

 اجزای گرم‌کننده داخل شیشه عقب به سادگی آسیب می‌بیند. شیشه را نخرائید. بر روی اجزای گرم‌کن برچسب نچسبانید.

A/C

 A/C را فشار دهید تا سیستم تهویه روشن شود. علامت A/C در صفحه نمایش ظاهر می‌شود. مجدداً فشار دهید تا خاموش شود.

توجه: پس از خاموش شدن تهویه مطبوع سیستم هنوز کار می‌کند.

بازچرخش هوا

 با فشار دادن این دکمه، هوای داخل اتومبیل به چرخش افتاده و جلوی ورود هوا و دودهای ترافیک گرفته می‌شود.

در صورت روشن شدن تهویه مطبوع، چرخش هوا تا زمان انتخاب هوای تازه یا تا زمان خاموش شدن تهویه مطبوع فعال خواهد بود.

با خاموش شدن تهویه مطبوع، چرخش‌ها خودبخود پس از ۴

کنترل اتوماتیک دمای سیستم تهویه مطبوع
برای دو منطقه *

صفحه کنسول

- ۱- کنترل AUTO
- ۲- نمایش تهویه مطبوع
- ۳- کنترل های تنظیم گردش هوا
- ۴- کنترل های سرعت فن
- ۵- کنترل MONO
- ۶- گرم کن شیشه عقب
- ۷- ECON
- ۸- OFF
- ۹- چرخش هوا
- ۱۰- مه زدایی

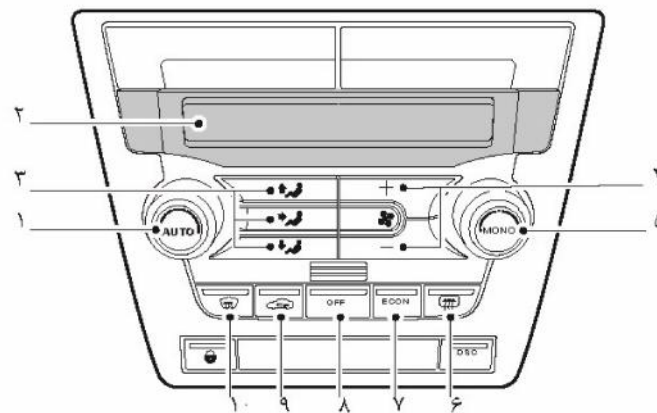

نمایش تهویه مطبوع اتوماتیک

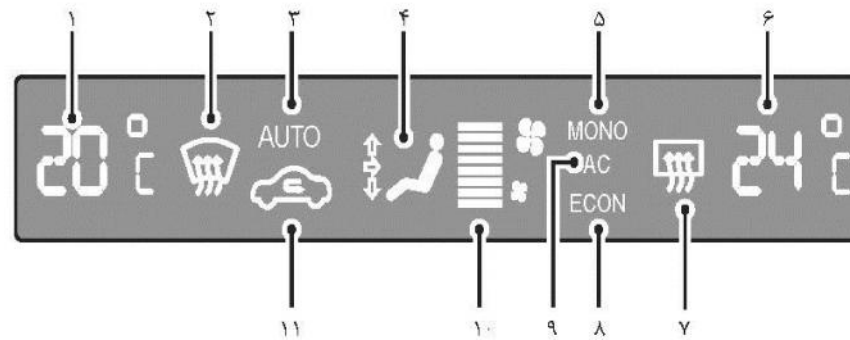

- ۱- انتخاب درجه حرارت - راننده
- ۲- روشن بودن مه‌زدا
- ۳- روشن بودن AUTO
- ۴- انتخاب تنظیم گردش هوا
- ۵- روشن بودن MONO
- ۶- انتخاب درجه حرارت- سرنشین

- ۷- روشن بودن گرم‌کن شیشه عقب
- ۸- روشن بودن ECON
- ۹- روشن بودن تهویه مطبوع
- ۱۰- انتخاب سرعت فن
- ۱۱- روشن بودن چرخش هوا